

Nueva gama Zer0° rendimiento y fiabilidad para unidad split accionado a motor

ESP

- Diseño aerodinámico
- Mayor área de intercambio aspiración del condensador
- Nuevo condensador con tecnología mini-tubo y reducida carga de refrigerante
- Bajo impacto mediambiental
- Mayor fiabilidad testada
- Fácil uso y mantenimiento respecto al tiempo de diagnóstico
- Deshielo gas caliente con doble solenoide
- Aumenta la eficiencia gracias a la inyección de líquido al compresor
- Nueva gama de 134a para temperaturas tropicales

EU

NUEVA GAMA DE EVAPORADORES CON MAJOR FLUJO DE CAUDAL DE AIRE

NUEVO POSICIONAMIENTO DE COMPONENTES REDUCIENDO COSTE Y TIEMPO DE MANTENIMIENTO

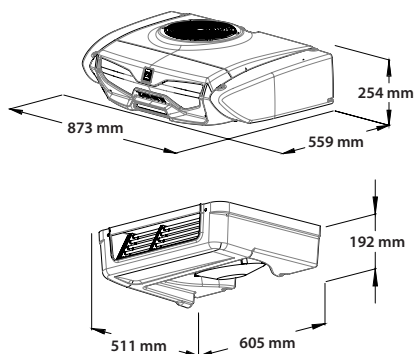

CU



EU



MANDO CABINA - IN-CAB CONTROLLER

ESP

Control en cabina intuitivo y fácil manejo

ENG

In cab-controller easy and intuitive to monitor and manage load temperature

ENG

- Aerodynamic technical design
- Larger air intake area to improve the air flow
- New condenser with "mini-pipe" technology with low refrigerant charge
- Low environmental impact
- Increased reliability
- Easy of use and service maintenance, saving diagnostic time
- Hot gas defrosting with dual solenoid valves
- Increased efficiency thanks to compressor liquid injection
- New R134a range for tropical temperature

EU

NEW EVAPORATOR WITH INCREASED AIR FLOW

EASY ACCESSIBILITY TO PARTS TO REDUCE MAINTENANCE TIME AND COSTS

ATP

CERTIFICATO ATP - ATP CERTIFIED

zer0° 200s

VOLUMEN DE CAJA • RECOMMENDED TRUCK BOX VOLUME

*Tc	0 °C		-20 °C	
*Ta	+30 °C	+40 °C	+30 °C	+40 °C
Vol.	16 m ³	12 m ³	10 m ³	8 m ³

DATOS TECNICOS • TECHNICAL DATA

Funcionamiento • Operation	Carretera • Road		Eléctrico • Stand-by	
Refrigerante • Refrigerant	R404A			
Carga de gas • Gas charge	1,11 Kg			
Potencia frigorífica • Cooling capacity		2.600 W		1.500 W
		1.480 W		700 W
Consumo nominal Rated current consumption		8,15 A / 1,5 kW		
Deshielo • Defrost	Gas caliente • Hot gas			
Compresor • Compressor		131 cc		
Caudal de aire evap. • Evap. air flow	800 m ³ /h			
Flecha de aire • Air throw	4 m			

LEYENDA • LEGEND

Tc	temperatura cámara cell temperature	Ta	temperatura ambiente ambient temperature	Vol.	volume volume
	funcionamiento carretera road operation		funcionamiento eléctrico stand by operation		

Los datos han de considerarse provisionales; rendimiento frigorífico obtenido según condiciones ATP en laboratorios Zanotti
Data are to be considered provisional, cooling capacity obtained in accordance with ATP requirements in Zanotti laboratories